



DIE  
**„KRAKEN“**  
EINE SCHNAU-BRIGG

ABMESSUNGEN

Länge über Deck	24,38 m	Länge über Kiel	19,75 m
Schiffsbreite	07,74 m	Tiefgang	02,74 m
Höhe des Riggs	27,12 m	Segelfläche	ca. 450 qm

CREWSTÄRKE

Stammbesatzung aus 55 Personen: Kapitän, Master (erste Offizierin), Schiffsärztin, Geschützmeisterin, zwei Bootsmänner:frauen, ein Schiffszimmermann, eine Segelmacherin, ein Smutje, eine Zahlmeisterin, eine Loblolly, 40 Matrosen und Matrosinnen und vier Pulveräffchen

BEWAFFNUNG

Vier 12-Pfund-Karronaden und vier 9-Pfund-Kanonen auf dem Oberdeck, vierzehn 9-Pfund-Kanonen auf dem Unterdeck, zehn 0,5-Pfund-Drehbrassen

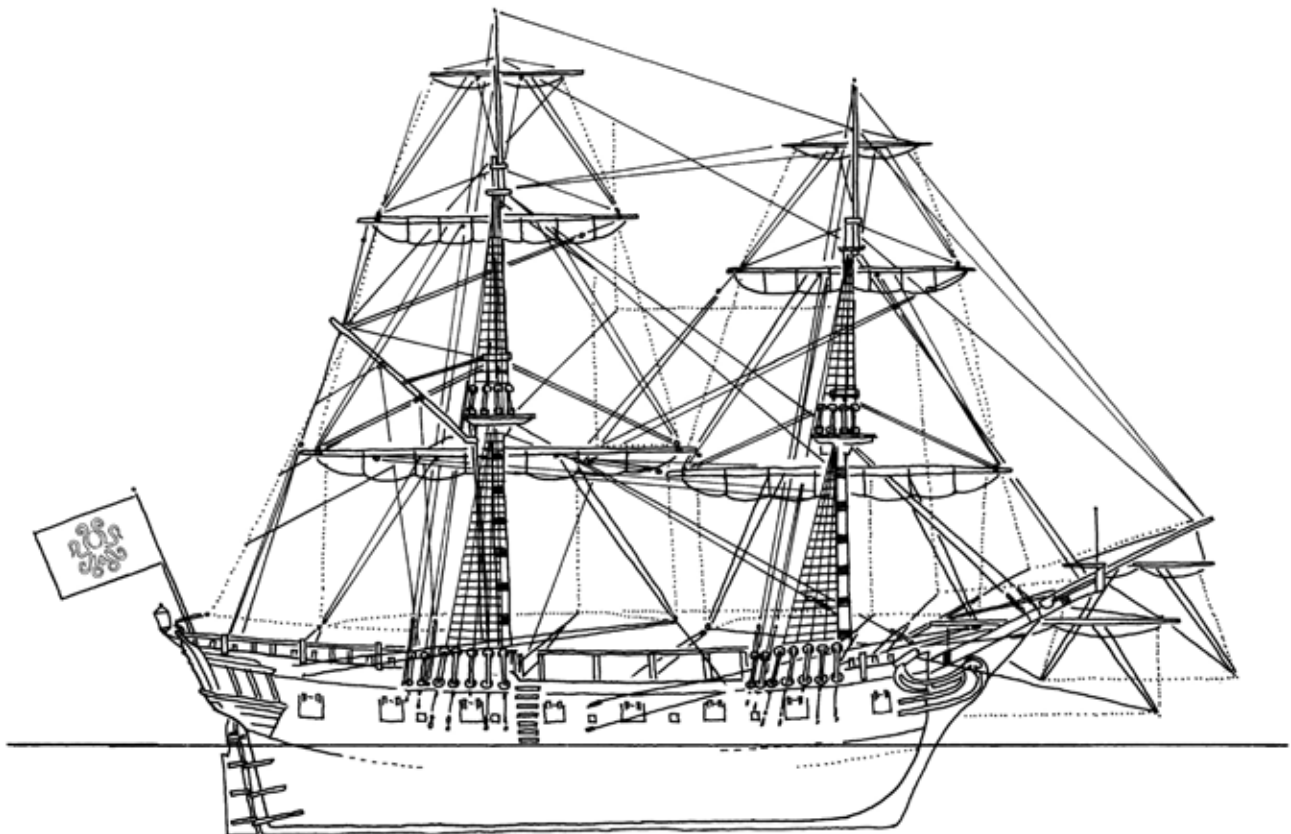

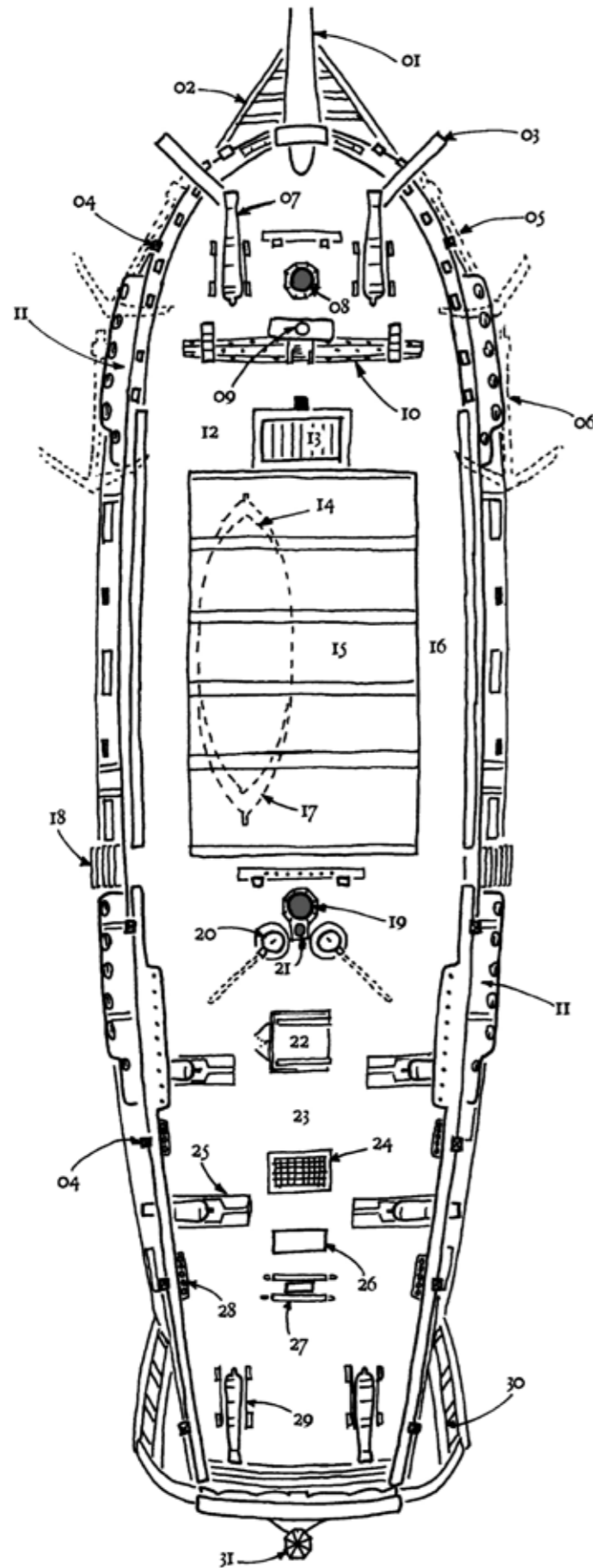

## OBERDECK

- 01 Bugspriet
- 02 Abortbalken
- 03 Kranbalken
- 04 Drehbrassen-Standort
- 05 Buganker
- 06 Not-/Reserveanker
- 07 9-Pfund-Jagdkanone
- 08 Fockmast
- 09 Glockenstuhl
- 10 Ankerspill
- 11 Rüste

- 12 Vorschiff (Back)
- 13 Niedergang
- 14 Barkasse (L 4,90 m)
- 15 Mittelschiff (Kuhl)
- 16 Laufgang
- 17 Kutter (L 6,00 m)
- 18 Leiter
- 19 Großmast
- 20 Ulmenpumpe
- 21 Schnau-/Gaffelmast
- 22 Niedergangsluke

- 23 Achterdeck
- 24 Oberlicht
- 25 12-Pfund-Karronade
- 26 Kompasshaus
- 27 Steuerrad
- 28 Belegbrett
- 29 9-Pfund-Kanone
- 30 Achtergalerie
- 31 Hecklaterne

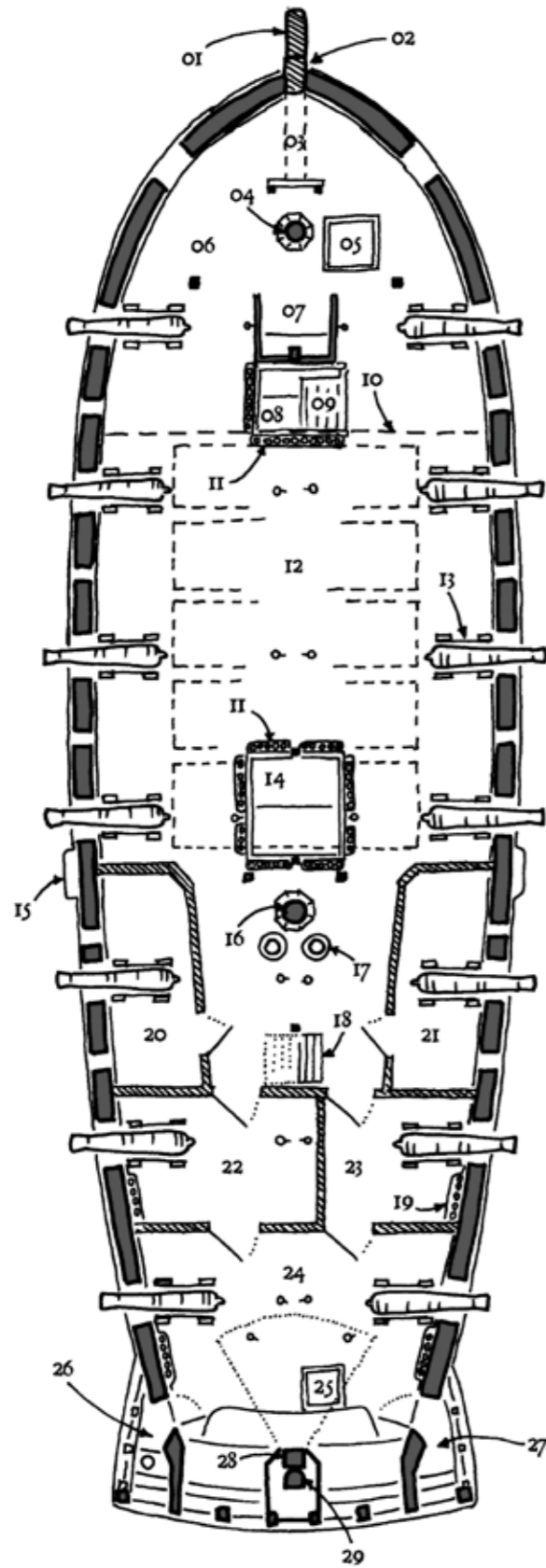

## UNTERDECK

- |                 |  |  |
|-----------------|--|--|
| 01 Scheg        | 12 Mittelschiff (Kuhl)                                 | 21 Kajüte für 2 Personen<br>Master & Geschützmeisterin |
| 02 Vorderstegen | 13 9-Pfund-Kanone                                      | 22 Kajüte mit Büro Zahlmeisterin                       |
| 03 Bugspriet    | 14 Haupt(lade)-Luke                                    | 23 Kajüte mit Kapitäns-Koje                            |
| 04 Fockmast     | 15 Seitenrüste   | 24 Große Kajüte  |
| 05 Luke         | 16 Großmast  | 25 Luke  |
| 06 Vorschiff    | 17 Ulmenpumpe  | 26 Heckgalerie (Käptn's Abort)                         |
| 07 Kombüse      | 18 Leiter  | 27 Heckgalerie (Käptn's Dusche)                        |
| 08 Vorderlucke  | 19 Belegbrett  | 28 Achterstegen  |
| 09 Leiter       | 20 Kajüte für 2 Personen<br>Schiffsärztin & Priesterin | 29 Ruder   |
| 10 Leinwand     |  |  |
| 11 Belegbrett   |  |  |

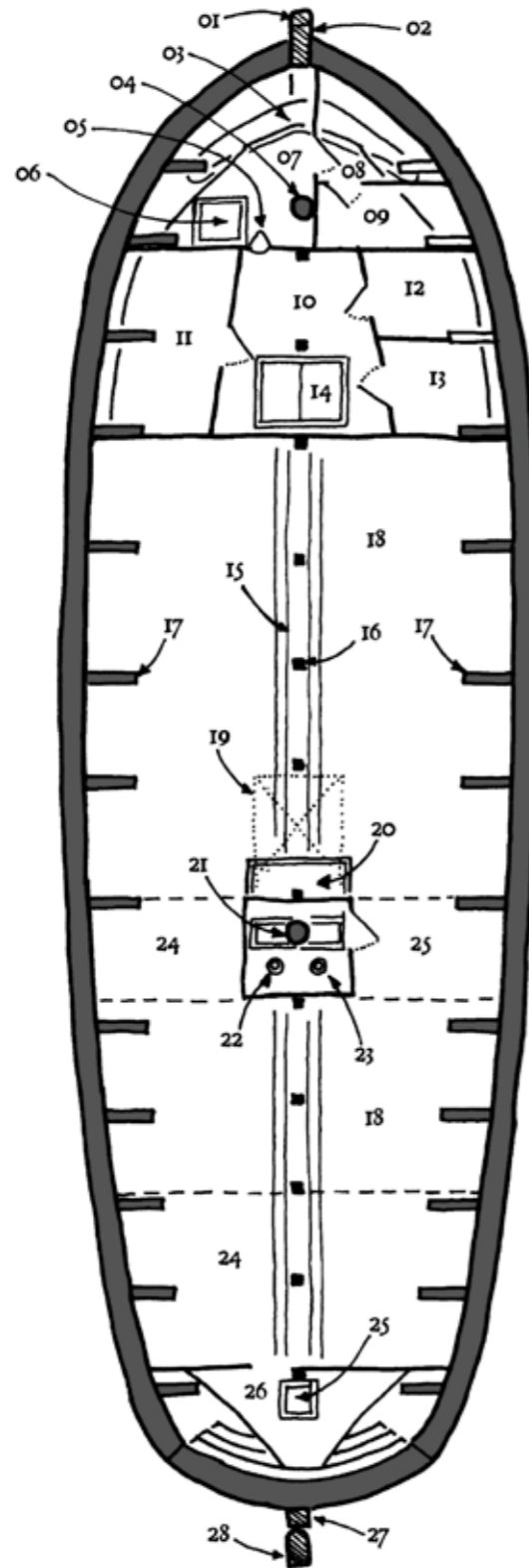

## HULK

- |                                |                         |                                 |
|--------------------------------|-------------------------|---------------------------------|
| 01 Scheg                       | 12 Waffenraum           | 23 Pumpensumpf                  |
| 02 Vordersteven                | 13 Raum des Zimmermanns | 24 mögliche Passagierunterkunft |
| 03 Bugband                     | 14 Bodenluke            | 25 Luke zur „Lady's Hole“       |
| 04 Fockmast                    | 15 Kielschwein          | 26 Achterplattform              |
| 05 Laterne                     | 16 Stütze               | 27 Achtersteven                 |
| 06 Luke                        | 17 Kniestück            | 28 Ruder                        |
| 07 Füllraum                    | 18 Laderaum             |                                 |
| 08 Vorraum                     | 19 Haupt(lade)-Luke     |                                 |
| 09 Passage                     | 20 Waffenschrank        |                                 |
| 10 Vorderplattform             | 21 Großmast             |                                 |
| 11 Raum der Bootsmänner:frauen | 22 Ulmenpumpe           |                                 |

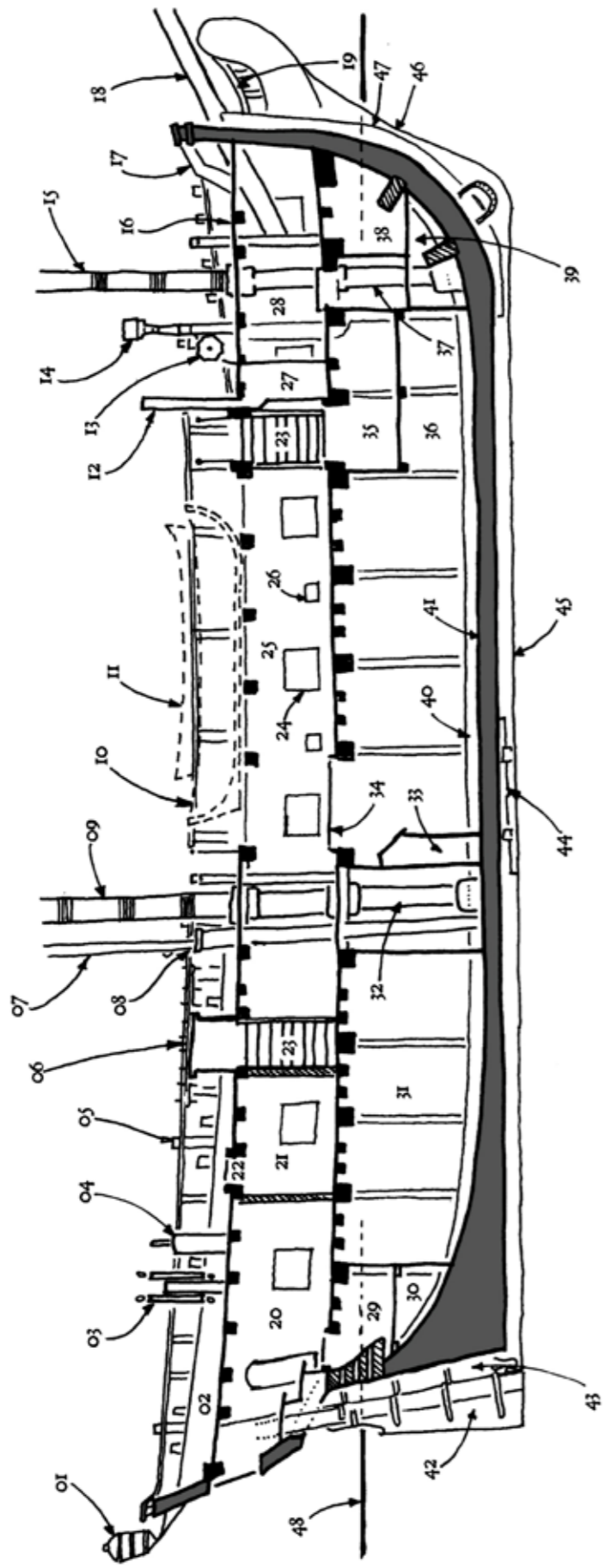

## LÄNGSSCHNITT

OBERDECK	UNTERDECK	HULK	RUMPF
01 Laterne	20 Große Kajüte	29 Achterplattform	40 Kielschwein
02 Achterdeck	21 Kajüte	30 Achterspitze („Lady's Hole“)	41 Spannen
03 Steuerrad	22 Oberlicht	31 Laderaum	42 Ruder
04 Kompasshaus	23 Niedergang	32 Großmast	43 Achtersteven
05 Drehbrassen-Standort	24 Stückpforte	33 Waffenschrank	44 Überplattform
06 Niedergangsluke mit Aufbau	25 Mittelschiff (Kuh)	34 Haupt(lade)-Luke	45 Kiel
07 Schnau-/Gaffelmast	26 Speigatt	35 Vorderdeckplattform	46 Scheg
08 Ulmenpumpe	27 Kombüse	36 Pulvermagazin	47 Vordersteven
09 Großmast	28 Vorschiff	37 Passage	48 Wasserlinie
10 Kutter (L 6,00 m)		38 Vorraum	
11 Barkasse (L 4,90 m)		39 Vorderspitze (Magazin)	
12 Kamin			
13 Ankerspül			
14 Glockenstuhl			
15 Fockmast			
16 Vorschiff (Back)			
17 Kranbalken			
18 Bugspriet			
19 Abortbalken			

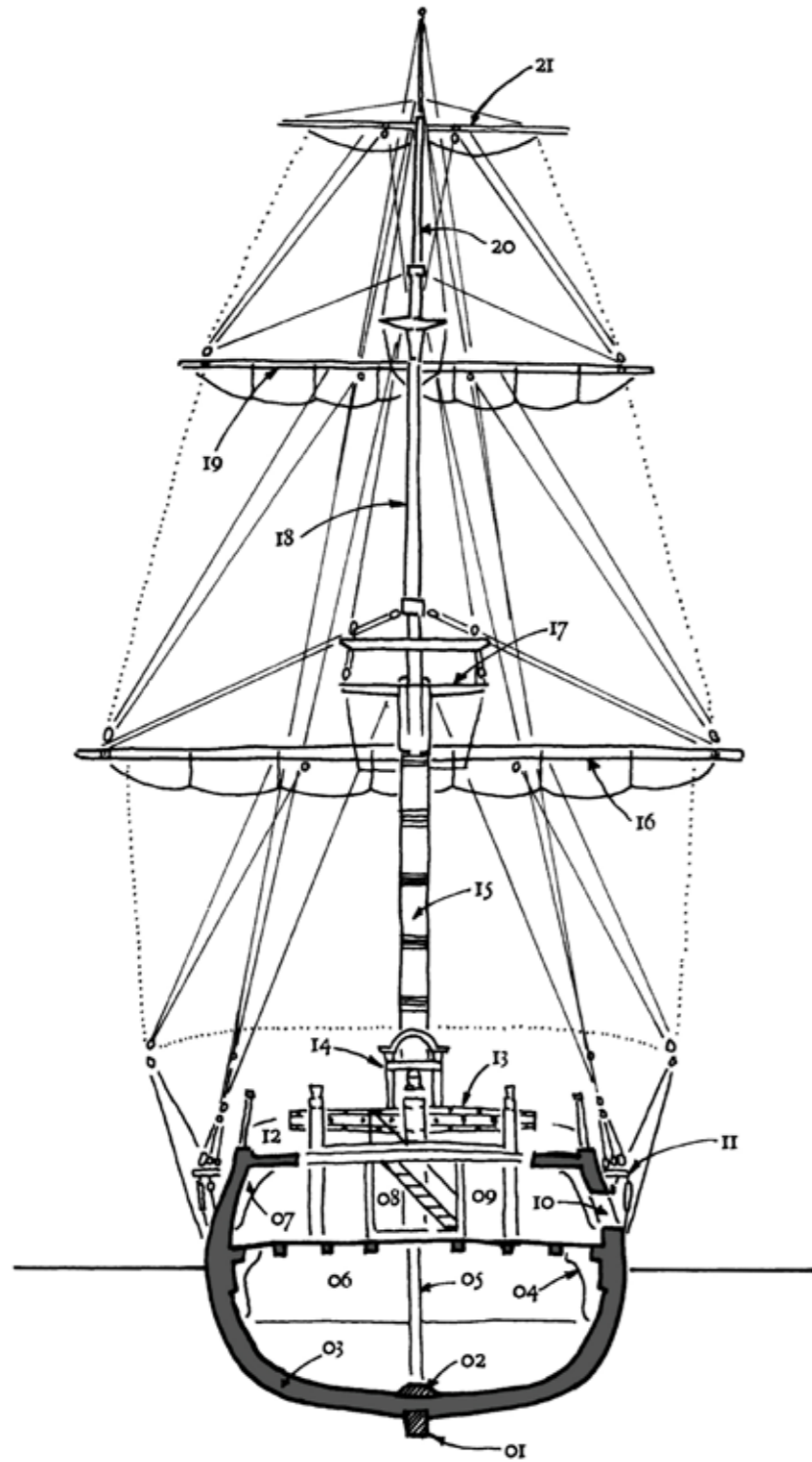

QUERSCHNITT A  
Bugwärtige Sicht mit Fockmast

- |                      |                |                   |                   |
|----------------------|----------------|-------------------|-------------------|
| 01 Kiel              | 07 Kniestück   | 13 Ankerspill     | 19 Fockmarsrah    |
| 02 Kielschwein       | 08 Niedergang  | 14 Glockenstuhl   | 20 Fockbramstenge |
| 03 Spanten           | 09 Unterdeck   | 15 Fockmast       | 21 Fockbramrah    |
| 04 Kniestück         | 10 Stückpforte | 16 Fockrah        |                   |
| 05 Stütze            | 11 Rüste       | 17 Focksaling     |                   |
| 06 Frachtraum (Hulk) | 12 Oberdeck    | 18 Fockmarsstenge |                   |

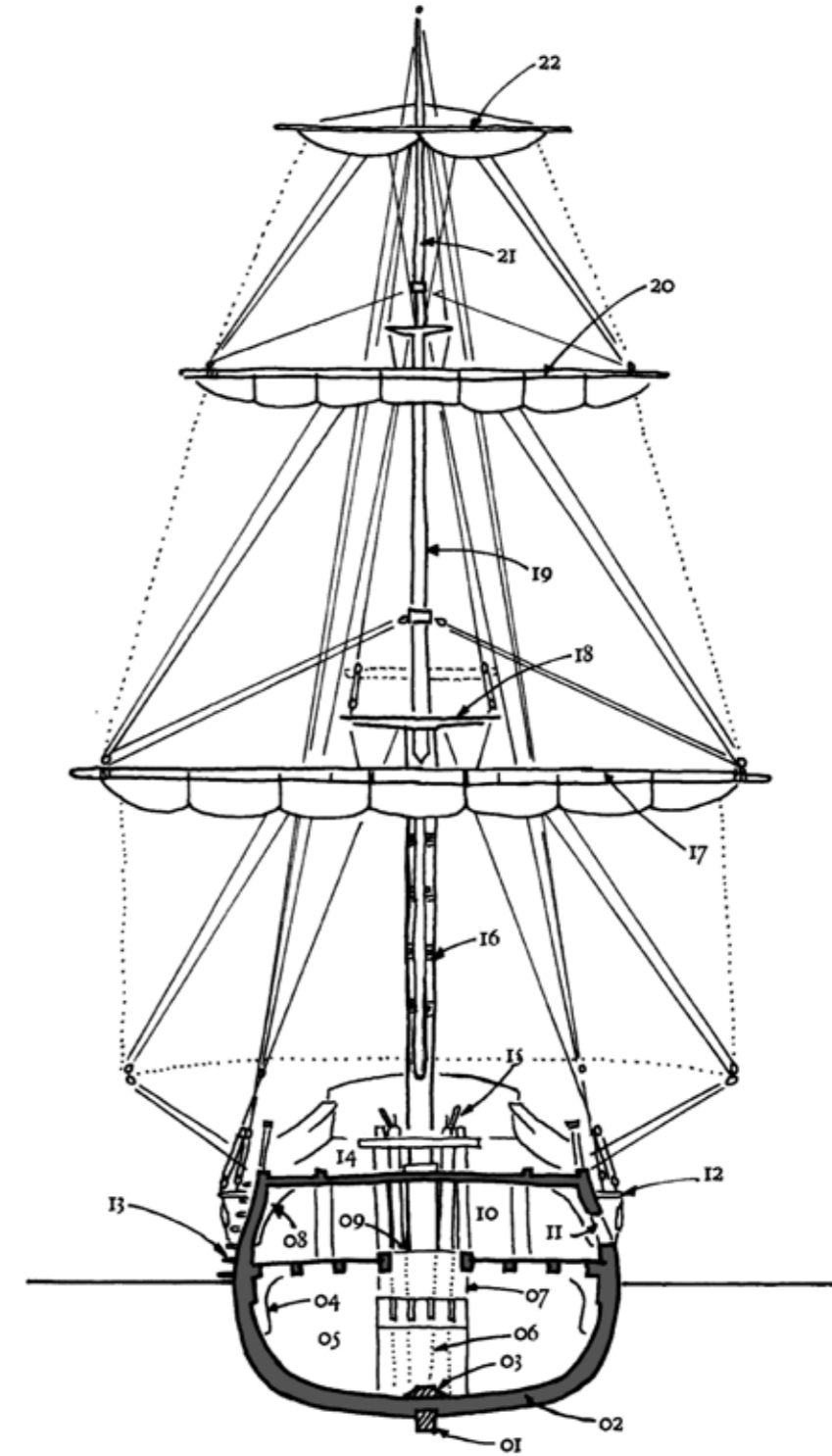

QUERSCHNITT B  
Heckwärtige Sicht mit Hauptmast

- |                      |                  |               |                   |
|----------------------|------------------|---------------|-------------------|
| 01 Kiel              | 07 Pumpensumpf   | 13 Leiter     | 19 Großmarsstenge |
| 02 Spanten           | 08 Kniestück     | 14 Oberdeck   | 20 Großmarsrah    |
| 03 Kielschwein       | 09 Hauptladelupe | 15 Ulmenpumpe | 21 Großbramstenge |
| 04 Kniestück         | 10 Unterdeck     | 16 Großmast   | 22 Großbramrah    |
| 05 Frachtraum (Hulk) | 11 Stückpforte   | 17 Großrah    |                   |
| 06 Waffenschrank     | 12 Rüste         | 18 Großsaling |                   |